

WatchTed system

Bestaande uit: Ontvanger DA-6 en zenderdeel DS1-6

Systeem voor draadloze overdracht van sensorsignalen.

Aansluitschema's en gebruiksaanwijzing

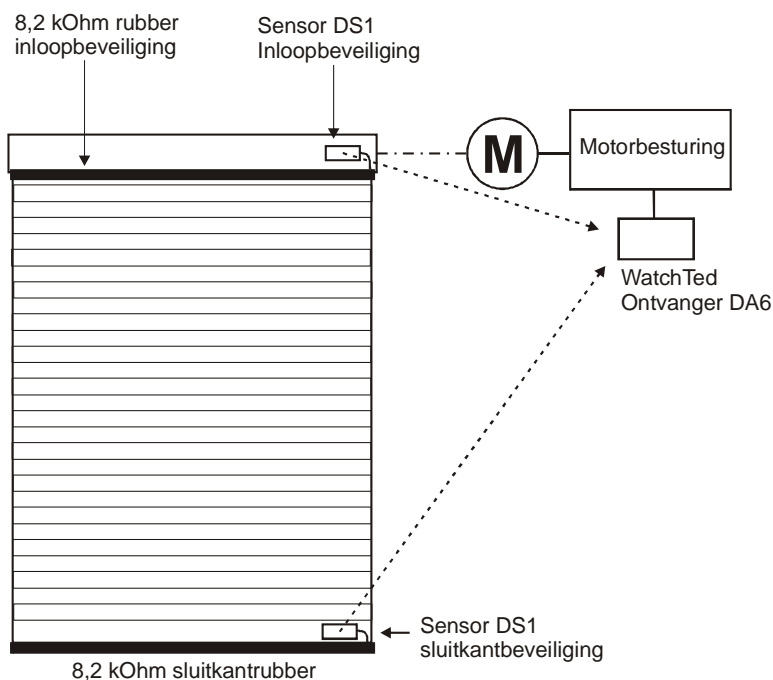

Inhoud:

Bladz.:	deel		
1			Situatieschets
2			Aansluitschema
2	1		Jumpers
			Instellen uitgang, 8,2kOhm of pot.vrij contact.
2	2		Aansluiten ontvanger deel DA6
3	3		Aansluiten Sensordeel DS1-6
3	4		Procedure wissen en "leren"
3	4	A	Ontvanger deel wissen
3	4	B	Sensordeel wissen
3	4	C	Sensoren sluitkant aan ontvanger "leren"
4	4	D	Sensoren boven inloop aan ontvanger "leren"
4	5		Testen
4	5	A	Automatische functietest
4	5	B	Handmatige test
5	6		Batterijen in het sensordeel DS1-6
			Levensduur en signalering.

2. Aansluitschema van het ontvanger deel DA6

In deze schets zijn de diverse aansluitingen en bedieningsonderdelen zichtbaar.

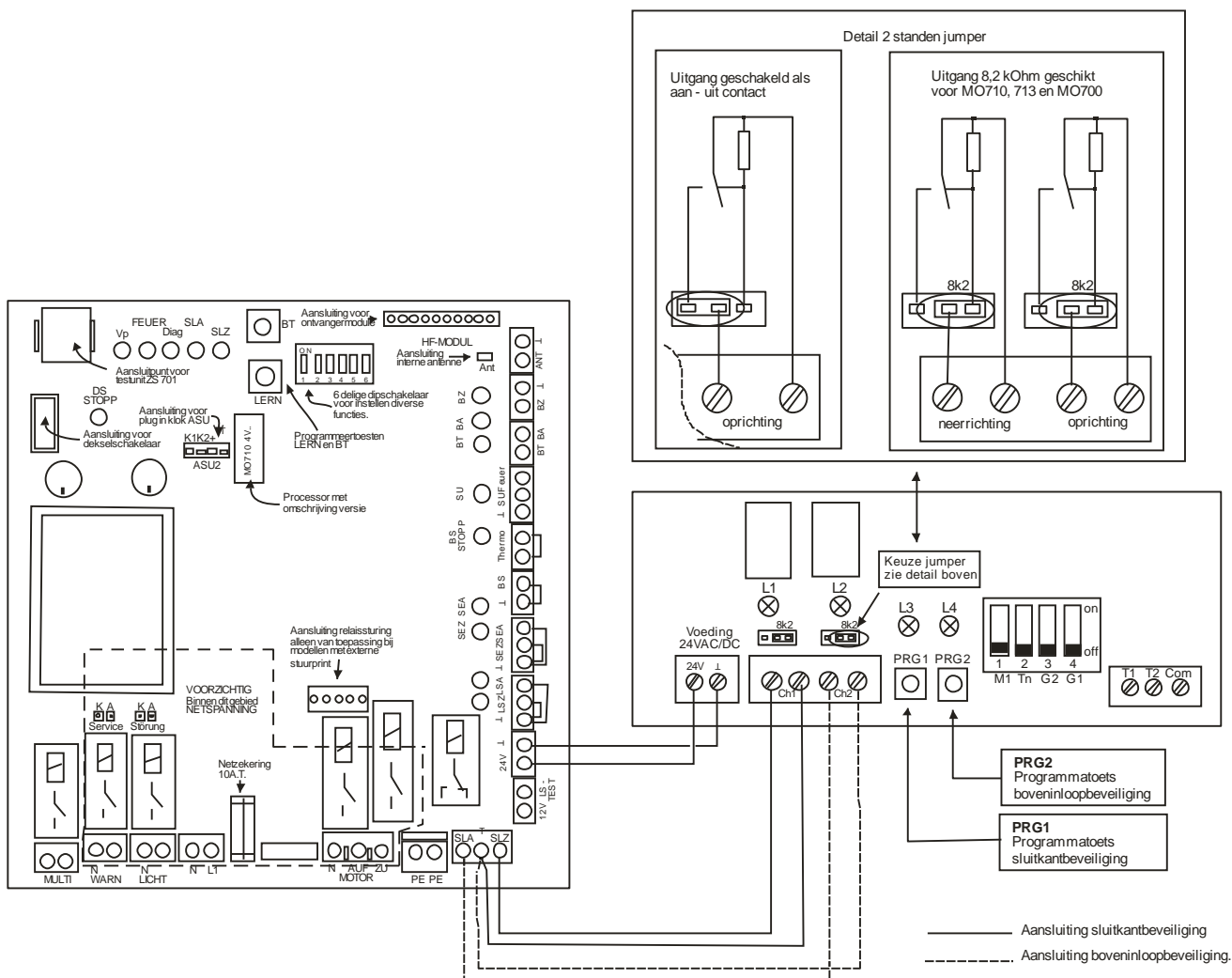

1. Jumpers.

(zie detail 2 de schets van de jumpers in het schema hierboven)

In het ontvangerdeel DA6 kan de modus van het uitgangssignaal gekozen worden door middel van het opsteken van een rode jumper.

In de meeste besturingen wordt een beveiliging bewaakt met een weerstandswaarde van 8,2 kOhm.

In dit geval dient u de rode jumper op de **2 rechter** pennen te steken.

Als een contact gewenst wordt als uitgang, dan dient de jumper op de 2 linker pennen gestoken te worden.

2. Aansluiten ontvangerdeel.

Bijvoorbeeld in combinatie met een Tedsen motorbesturing MO710.

(zie aansluitschema hierboven)

Verbind voor gebruik samen met een **sluitkantbeveiliging** de **uitgang CH1** met T en SLZ.

Verbind voor gebruik samen met een **boven inloopbeveiliging** de **uitgang CH2** met T en SLA.

Sluit 24V voedingsspanning aan, aan het ontvangerdeel DA6 (let op + en -)

Nadat de 24V spanning aanwezig is branden beide rode leds L1 en L2 en knipperen de 2 gele leds in een tempo van circa 1 x per 2 seconden.

Het voorbeeld is voor een MO710 getekend maar iedere besturing met 24VDC voedingsspanning kan gecombineerd worden.

Uiteraard dient er dan wel opgelet te worden aan welke ingangsklemmen van die besturing de uitgang van de WatchTed unit moet worden aangesloten.

Raadpleeg hiervoor de gebruiksaanwijzing van de betreffende motorbesturing.

3. Aansluiten sensordeel DS1-6.

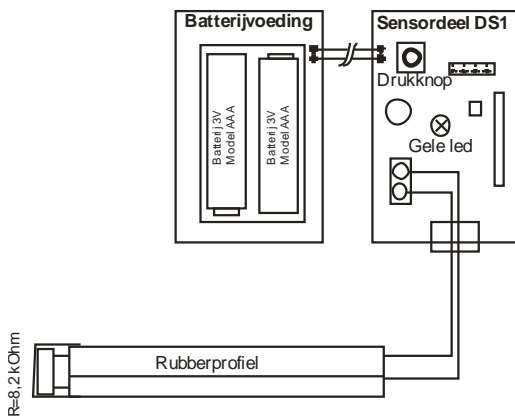

Monteer het sensordeel DS1 aan de deur, daar waar het snoer van het gemonteerde rubberprofiel uitkomt. Een voorkeur verdient het om het sensordeel aan dezelfde kant te monteren als waar het ontvanger deel DA6 met de motorbesturing wordt gemonteerd. Dit vereenvoudigt de procedure voor het op elkaar afstemmen van de beide componenten.

Sluit het 8,2 kOhm rubberprofiel aan, aan de klemmen in het sensordeel (kleine behuizing) zie schets links. Let op dat de kabelinvoer goed wordt aangedraaid zodat er een zo groot mogelijke dichtheid tegen water en stof langs de kabelinvoer ontstaat.

Sluit de batterijen (2 x model AAA 1,5V) aan. Let op de plus en min polen. Als de gele led gaat knipperen is dit nu niet van belang.

4. Procedure om de sensoren en ontvanger aan elkaar te leren:

Om vergissingen te voorkomen is het zeer sterk aan te bevelen zowel het ontvangerdeel als de sensor (zenderdeel) volledig te wissen van eventueel aanwezige codes.

4.A Ontvanger DA6 wissen

1. PRG1 en PRG2 samen 5 seconden ingedrukt houden tot de 2 gele leds L3 en L4 snel knipperen. De ontvanger codes zijn nu gewist.
2. Beide toetsen PRG1 en PRG2 loslaten. De gele leds L3 en L4 knipperen ongeveer 1x per 2 seconden.

→ → N.B. Zowel de neerrichting als de oprichting zijn gewist.

4.B Sensor DS1 wissen

1. Rode toets 5 seconden ingedrukt houden tot de gele led snel knippert. Sensorcode is nu gewist.
2. De gele led gaat uit.

→ → N.B. Belangrijk herhaal dit bij ALLE sensoren als er meerdere worden toegepast.

INSTELLEN:

4.C De sensor (zender) aan ontvanger leren voor de sluitkantbeveiliging:

Zonder een ingestelde code knipperen beide gele leds L3 en L4 circa 1 x per 2 seconden.

1. In de **ontvanger** toets PRG1 circa 3 seconden ingedrukt houden tot de gele led L3 uitgaat.
2. Toets PRG1 loslaten,
3. De gele led L3 knippert 1 x per 2 seconden. Dit geeft aan dat een sensor op adres 1 "geleerd" kan worden.
 - a. *Er kunnen maximaal 3 sensoren voor sluitkantbeveiliging worden geleerd aan de PRG1.*
 - b. *Om een 2^e sensor te leren nogmaals kort op toets PRG1 drukken, led L3 knippert 2x per 2 sec.*
 - c. *Om een 3^e sensor te leren nogmaals kort op toets PRG1 drukken, led L3 knippert 3x per 2 sec.*
 - d. *Om het programmeren af te sluiten nogmaals op toets PRG1 drukken, led L3 gaat uit.*
4. De rode toets het **sensordeel** (zenderdeel aan de deur) circa 3 seconden indrukken tot de gele led gaat branden,
5. De rode toets loslaten.
6. De gele led in de sensor knippert 2 x per seconde.
7. Toets PRG1 in de ontvanger circa 3 seconden ingedrukt houden tot **beide** gele leds L3 en L4 gaan branden en dan **direct** loslaten.
8. De rode led L1 gaat uit, → → Klaar.

Controleer de werking door het rubberprofiel in te drukken, de rode led L1 gaat aan en weer uit als u het profiel loslaat.

In de eerste twee minuten na het "leren" van de zender aan de ontvanger kan het zijn dat de beveiliging continu blijft werken. (herkenbaar aan de twee knipperende gele leds)
Dit wil zeggen dat een besturing NIET in de neerrichting kan worden gestuurd. Dit duurt 2 á 3 minuten. De zender en de ontvanger synchroniseren zich nu op elkaar.

N.B. Dit proces gebeurt alleen na het inregelen, na het verwisselen van de batterijen in de sensor of nadat de netspanning is weggevoerd en weer is terug gekomen.

4.D 1^e sensor (zender) voor de boveninloopbeveiliging aan de ontvanger leren:

Zonder een ingestelde code knipperen beide gele leds L3 en L4 circa 1 x per 2 seconden.

Als reeds een sensor is geleerd aan bijvoorbeeld toets PRG1 (de sluitkantzijde) dan knippert alleen de gele led L4

1. In de **ontvanger** toets PRG2 circa 3 seconden ingedrukt houden tot de gele led L4 uitgaat.
2. Toets PRG2 loslaten,
3. De gele led L4 knippert 1 x per 2 seconden.
Dit geeft aan dat een sensor op adres 1 "geleerd" kan worden.
 - a. *Er kunnen maximaal 3 sensoren voor sluitkantbeveiliging worden geleerd aan de PRG1.*
 - b. *Om een 2^e sensor te leren nogmaals kort op toets PRG2 drukken, led L4 knippert 2x per 2 sec.*
 - c. *Om een 3^e sensor te leren nogmaals kort op toets PRG2 drukken, led L4 knippert 3x per 2 sec.*
 - d. *Om het programmeren af te sluiten nogmaals op toets PRG2 drukken, led L4 gaat uit.*
4. De rode toets het **sensordeel** circa 3 seconden indrukken tot de gele led gaat branden,
5. De rode toets loslaten.
6. De gele led in de sensor knippert 2 x per seconde.
7. Toets PRG2 in de ontvanger circa 3 seconden ingedrukt houden tot **beide** gele leds L3 en L4 gaan branden en dan direct loslaten.
8. De rode led L2 gaat uit, → → Klaar.

Controleer de werking door het rubberprofiel in te drukken, de rode led L2 gaat aan en weer uit als u het profiel loslaat.

De sensor(en) die aan de ontvanger poort PRG2 (boven inloop zijde) zijn geleerd hebben nu communicatie met de ontvanger.

In de eerste twee minuten na het "leren" van de zender aan de ontvanger kan het zijn dat de beveiliging continu blijft werken.

Dit wil zeggen dat een besturing NIET in de oprichting kan worden gestuurd. Dit duurt 2 á 3 minuten.

De zender(s) en de ontvanger synchroniseren zich nu op elkaar.

LET OP!!!! Automatisch testsysteem.

Beide gele leds L3 en L4 in het ontvangerdeel kunnen zonder aanleiding gaan knipperen soms regelmatig soms willekeurig.

Ook in de sensoren kan de gele led gaan knipperen, soms zelfs wel 4x achter elkaar en dan even uitgaan. Dit alles kan zich op willekeurige tijden blijven herhalen.

Dit is normaal omdat de sensor en de ontvanger doorlopend met elkaar blijven "communiceren"

4.E Uitleg van status-indicatie door led's

Uitleg van status-indicatie van een sensordeel

Led weergave	Oorzaak
Led knippert herhaaldelijk 1 x per 2 sec nadat de batterijen zijn geplaatst.	De sensor is nog niet aangemeld.
Led brandt gedurende 2 seconden nadat de batterijen zijn geplaatst.	De sensor is reeds aangemeld.
Led knippert herhaaldelijk 4 x nadat de batterijen zijn geplaatst.	De configuratie datageheugen is defect. De sensor moet worden gerepareerd.
Led knippert herhaaldelijk 5 x	De sensor is niet gesynchroniseerd. Slechte draadloze verbinding.
Led knippert herhaaldelijk 2 x per sec gedurende 30 sec.	Het leren is geïnitieerd. De sensor wacht voor het ontvangen van een leer-bericht van een ontvangerdeel
Led knippert snel (10Hz) gedurende 2 sec.	Weergave bij wissen sensor

Uitleg van status-indicatie van het ontvangerdeel

Led weergave	Oorzaak
Led's L3 en L4 knipperen herhaaldelijk 1 x per 2 sec na het inschakelen van de spanning	Er is nog geen sensor aangemeld.
Led's L3 en L4 branden gedurende 2 sec na het inschakelen van de spanning	Sensoren zijn reeds aangemeld.
Led L3 of L4 knippert 1 x , 2 x of 3x herhaaldelijk.	Het leren van kanaal 1 of 2 is geïnitieerd. De geheugenplaats 1, 2 of 3 is geselecteerd.
Led's L3 en L4 knipperen herhaaldelijk 4 x na het inschakelen van de spanning	Het configuratie datageheugen is defect. De ontvanger moet worden gerepareerd.
Led L3 of L4 knippert herhaaldelijk 5 x	Weergave van ontbrekende synchronisatie met sensoren. Slechte draadloze verbinding.
Led L1 brandt	Relais kanaal CH1 is afgevallen
Led L2 brandt	Relais kanaal CH2 is afgevallen
Led's L3 en L4 knipperen snel (10Hz) gedurende 2 sec.	Weergave bij wissen ontvangerdeel
Akoestische signalen	Oorzaak
Herhalen van één toon per seconde.	De instelling van de dip-schakelaar komt niet met de opgeslagen instelling overeen.
Herhalen van één toon per 2 secondes.	Eén van de aangemelde sensoren heeft een zwakke batterij.
Een toon zo lang als de sensor met een laag energieniveau wordt bediend.	Weergave van de sensor met de zwakke batterij.

5. Testen

5.A Automatische test.

De set is in rust als de gele led L3 en L4 en de rode led L1 en L2 uit zijn. Maar schrik niet als plotseling zonder aanleiding deze leds en de led in de sensor weer aan gaan. Er wordt dan een functietest uitgevoerd.

De installatie blijft onverkort in bedrijf.

5.B Handmatige test

Test de installatie regelmatig door de rubber van de sluitkantbeveiliging in te drukken tijdens de neerbeweging van de deur. De neerbeweging moet stoppen. De rode led L1 gaat aan als de rubber wordt ingedrukt ten teken dat de installatie goed functioneert. (in de MO710, de MO713 en MO700 gaat ook de rode led SLZ aan en een eventueel gestarte aandrijving in de neerrichting wordt gestopt).

Eventueel indien van toepassing dit ook herhalen in de oprichting.

6. De batterijen in het sensordeel.

Afhankelijk van de omstandigheden ter plaatse (bijvoorbeeld in koude omstandigheden zullen de batterijen een kortere levensduur hebben dan bij kamertemperatuur) gaan de batterijen in het sensordeel circa 2 tot 2,5 jaar mee.

De batterijen zijn 2 stuks z.g. AAA batterijen van 1,5 Volt elk. Wissel altijd BEIDE batterijen gelijktijdig omdat een halfvolle batterij een geheel volle leeg trekt. Dit verkort aanmerkelijk de levensduur van de nieuwe batterij. Neem een goede kwaliteit batterij, bij voorkeur een alkaline batterij. De verwijderde batterijen niet in het restafval gooien maar inleveren bij een daarvoor ingericht ophaalpunt. DENK AAN ONS MILIEU.

Tegen de tijd dat de batterijen vervangen dienen te worden zal in de ontvanger een pieptoon dit aangeven. Als hier niet op wordt gereageerd zal na een bepaalde tijd de sensor zijn contact verliezen met de ontvanger. Als de motorbesturing hiervoor is ingericht zal de aandrijving alleen nog in dodemansbediening functioneren. Bij een Tedsen MO710 bijvoorbeeld zal dit herkenbaar zijn aan de bedieningsschakelaar die circa 7 seconden moet worden vastgehouden alvorens de aandrijving in dodemansbediening start. Gedurende al die tijd zal in de MO710 een snel tikkend geluid hoorbaar zijn.

Het is natuurlijk aan te bevelen de batterijen te wisselen tijdens een periodiek inspectie van de deur, de aandrijving en de besturingscomponenten.

Als de batterijen in de sensoren gewisseld moeten worden kan dit zonder de installatie opnieuw te moeten instellen.

Werk wel veilig en zorg dat de deur niet kan bewegen zolang u er aan werkt. Schakel desnoods de voedingsspanning uit.

Wel kan het gebeuren dat na het wisselen van de batterijen de gele leds in de sensor en in de ontvanger 2 a 3 minuten blijven knipperen omdat beide delen zich opnieuw zullen synchroniseren. Niets doen en even afwachten, want dit is een normale en automatische procedure. Op een bepaald moment zullen de gele leds evenals mogelijk brandende rode leds uitgaan en is de installatie weer volledig in bedrijf.

Als de voedingsspanning van de ontvanger weg is geweest zal de installatie zich na terugkeer van de spanning automatisch herstellen.

Ook dit kan 2 tot 3 minuten duren omdat alle sensoren en de ontvanger zich opnieuw moeten synchroniseren.

Dit is een automatisch proces waarvan we aanraden dit niet te onderbreken door op toetsen in de ontvanger of de sensoren te gaan drukken.

De aandrijving kan gedurende deze tijd indien gewenst in dodemansbediening worden gebruikt (indien de motorbesturing hiervoor geschikt is).